

CE

SUMAKE®

**NARZĘDZIA
PNEUMATYCZNE**



Klucz pneumatyczny udarowy 1"

ST-C585

DANE TECHNICZNE

Prędkość (obr/min)	4000	Wibracje EN28662-1 EN ISO 28927-2	Hałas EN ISO 15744:2008	Uwaga
Rozmiar uchwytu	1"			
Średnie zużycie powietrza (l/min)	410	Bez obciążenia: 7.9 m/s ²	Ciśnienie akustyczne 96.3 dB	Konieczne używanie zatwierdzonych nauszników ochronnych i rękawic w trakcie pracy z narzędziem
Max. moment obrotowy (Nm)	2445			
Przewód zasilający	1/2"			
Przyłącze powietrza	1/2"			
Długość całkowita(mm)	251			
Waga (kg)	7.2			

DEKLARACJA ZGODNOŚCI URZĄDZENIA Z NORMAMI UE

Producent: SUMAKE INDUSTRIAL CO.,LTD.

Adres: 4F,-NO. 351, YANGGUANG ST., NEIHU DISTRICT
TAIPEI CITY 114, TAIWAN

*niniejszym deklaruje,
że :*

**ST-C585
KLUCZ PNEUMATYCZNY 1"
KOMPOZYT**

- jest zgodna z przepisami dyrektywy maszynowej (Dyrektywa 2006/42/EC), z późniejszymi zmianami, oraz krajowymi przepisami wykonawczymi:

-oraz została przebadana zgodnie z:
EN ISO 12100-1:2003/A1:2009, EN ISO 12100-2:2003/A1:2009, EN 792-6:2000+A1:2008

Taipei, Tajwan Wrz. / 2 / 2010



.....
Podpis

MIKE SU
.....

Imię i nazwisko



Przedmowa

Firma Sumake jest producentem i eksporterem narzędzi pneumatycznych odkąd powstała. Poświęcamy wszystkie nasze siły na ciągłe zwiększenie jakości i wytrzymałości naszych narzędzi, jak również obniżanie poziomu hałasu i wibracji. Naszą podstawową zasadą jest dostarczanie narzędzi, których używanie będzie dla operatora przyjemne oraz przyniesie zyski i zwiększenie wydajności.

Instrukcje dla operatora

■ Podstawowe zastosowania

Klucz charakteryzuje wysoki moment obrotowy co sprawia, że idealnie nadaje się do trudnych zadań. Doskonale sprawdza się w ciężkich warunkach, może być wykorzystywany min. do ogólnego montażu i konserwacji ciężarówek, autobusów, maszyn rolniczych i urządzeń budowlanych.

■ Uwagi dotyczące użytkowania

● Ciśnienie powietrza

Maksymalna wydajność osiągnięta jest przy prawidłowej prędkości działania kiedy manometr umieszczony przed narzędziem wskazuje wartość 6.2 bar. Prawidłowa praca narzędzia jest możliwa jeśli ciśnienie wprowadzanego do narzędzia powietrza mieści się w zakresie od 5 do 7 bar (70 do 100 psi)

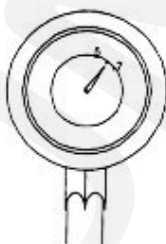

● Prawidłowa instalacja pneumatyczna

Pomiędzy kompresorem i narzędziem używany jest przewód elastyczny. Sprężone powietrze zostaje schłodzone a woda oddzielona od razu po wyjściu ze sprężarki. Mimo separacji część wody pozostaje w przewodach instalacji i może dostać się do wnętrza narzędzia. Dlatego należy zainstalować filtr powietrza i smarownicę pomiędzy kompresorem a każdym narzędziem.

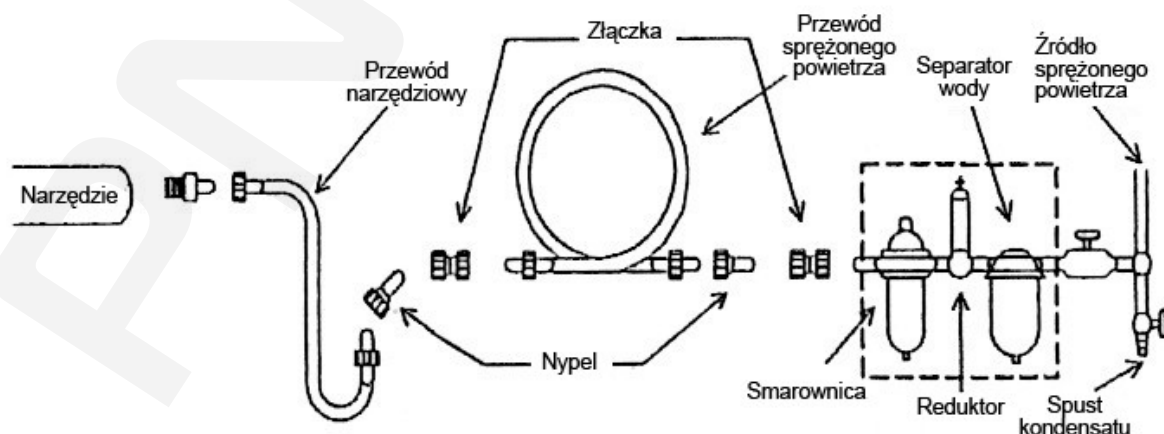

- Przewód powietrza

Wyczyść przewód za pomocą sprężonego powietrza. Pozwoli to na uniknięcie nieprawidłowej pracy narzędzia bądź rdzy spowodowanej dostawaniem się do wnętrza narzędzia wilgoci lub pyłu z zewnątrz. W celu zrekompensowania straty ciśnienia spowodowanej długością przewodu (ponad 25 metrów) należy je odpowiednio zwiększyć.

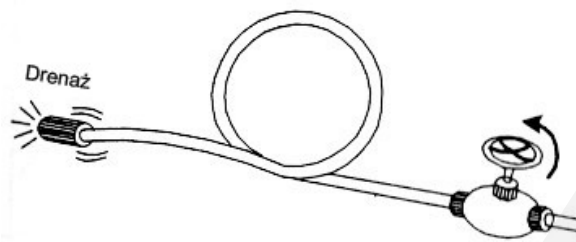

- Korzystaj tylko z nasadek, które są w dobrym stanie.
- W czasie pracy z narzędziem należy używać zatwierdzone okulary ochronne, nauszники, maski i rękawice.
- Miejsce pracy powinno posiadać odpowiednią wentylację.
- W razie awarii zasilania należy wyłączyć przycisk on-off.

■ **Metoda pracy**

- Przycisk on-off

Przycisk on-off znajduje się na zewnętrznej lub wewnętrznej krawędzi uchwytu. Jest to przycisk typu "przytrzymaj aby uruchomić". Narzędzie zatrzymuje obrót w ciągu kilku sekund po zwolnieniu dźwigni. W celu zapewnienia bezpieczeństwa należy położyć je na poziomej płycie lub wieszaku po całkowitym zatrzymaniu.

- Regulacja momentu obrotowego

Można regulować moment obrotowy za pomocą pokrętła oznaczonego cyframi od 1 do 6. "1" oznacza najmniejszą wartość momentu obrotowego, a "6" największą.

- Kierunek obrotów

Przed uruchomieniem upewnij się czy włączony jest odpowiedni kierunek obrotu. "F" oznacza ruch zgodny z ruchem wskazówek zegara, "R" przeciwny.

■ **Konserwacja**

- Smarowanie

Zanim podłączysz przewód zaaplikuj 4 lub 5 kropeł oleju do narzędzi pneumatycznych do przyłącza powietrza. Jeżeli olej zostanie użyty przypadkowo należy go natychmiast zmyć, gdyż może spowodować nieprawidłową pracę narzędzia i obniżenie wydajności. Smarowanie jest niezbędne po każdym 3-4 godzinach pracy narzędziem.

- Przechowywanie

Nie należy przechowywać narzędzia w miejscach narażonych na wysoką wilgotność. Jeżeli narzędzie zostanie porzucone po użyciu wilgoć w nim pozostająca może spowodować pojawienie się rdzy. Dlatego przed przechowywaniem należy nasmarować przyłącze powietrza olejem do narzędzi pneumatycznych i uruchomić narzędzie na krótki czas.

- Utylizacja

Jeżeli urządzenie jest zbyt poważnie uszkodzone aby go używać należy zanieść je do punktu recyklingu. Nigdy nie wrzucaj do ognia.

- Zamawianie podzespołów

Po dodatkowe informacje lub w celu wymiany podzespołów należy zgłosić się do dystrybutora od którego zakupiono narzędzie lub do pododdziału serwisowego naszej firmy.

** Przy zamawianiu podzespołów podaj numer, nazwę i ilość każdej części.*

Ostrzeżenia

- Narzędzia nie powinny się używać w przestrzeniach zagrożonych wybuchem
- Należy odłączyć przewód powietrza przed wymianą lub regulacją narzędzia.
- Należy zabezpieczyć długie włosy i luźne ubrania przed rozpoczęciem pracy z urządzeniem.
- Utrzymuj odpowiednią równowagę ciała i zawsze noś rękawice w celu zmniejszenia ryzyka zgniatania między uchwytem a obrabianym materiałem.
- Uważaj na kierunek obrotów. Nieoczekiwany, nieprawidłowy kierunek obrotu może powodować ryzyko zranienia.
- Poślizg/Potknięcie się/Upadek to podstawowe powody poważnych ran lub śmierci. Uważaj na nadmiar przewodu pozostawiany w miejscu pracy.
- Ubieranie osłony oczu/twarzy redukuje niebezpieczeństwo zagrożenia operatora odłamkami emitowanymi z narzędzia lub powierzchni pracy z dużą prędkością.
- Noszenie maski zabezpiecza operatora przed wdychaniem niebezpiecznego dla zdrowia pyłu wytwarzanego podczas pracy.
- Zbyt wysokie ciśnienie i zbyt wiele swobodnych obrotów bez pracy może przyspieszyć zużycie tego narzędzia, a także spowodować zagrożenie zranienia.

ST-C585 KLUCZ PNEUMATYCZNY KOMPOZYT 1"

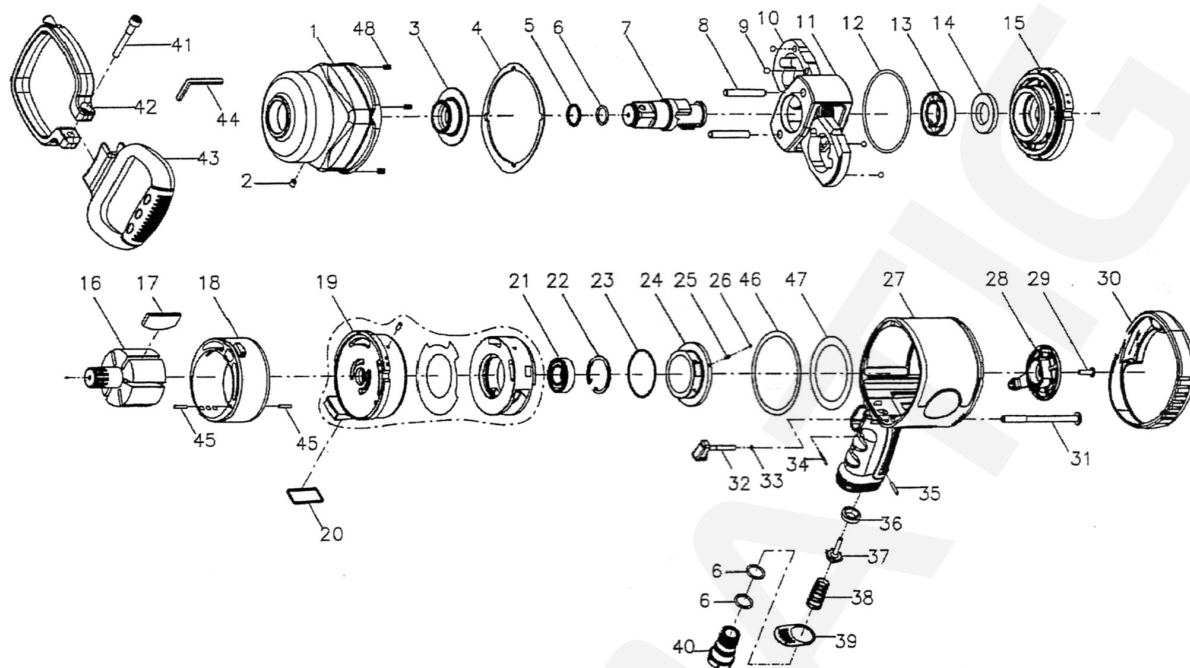

LISTA CZĘŚCI

Lp.	Nr.części	Opis	Ilość	Lp.	Nr.części	Opis	Ilość
1	C585-01	Obudowa młotka	1	26	C585-26	Kulka stalowa	1
2	C585-02	Smarownicza	1	27	C585-27	Obudowa tylna	1
3	C585-03	Tuleja kowadła	1	28	C585-28	Przełącznik kierunku obrotów	1
4	C585-04	Uszczelka	1	29	C585-29	Śruba	1
5	C585-05	Kołnierz kowadła	1	30	C585-30	Oslona gumowa	1
6	C585-06	Oring	3	31	C585-31	Śruba	4
7	C585-07A	Kowadło 1"	1	32	C585-32	Spust	1
	C585-07B	Kowadło 8"	1	33	C585-33	Oring	1
8	C585-08	Trzpień młotka	2	34	C585-34	Trzpień	1
9	C585-09	Kulka stalowa	4	35	C585-35	Trzpień	1
10	C585-10	Młotek	2	36	C585-36	Tuleja	1
11	C585-11	Klatka młotka	1	37	C585-37	Trzon zaworu	1
12	C585-12	Oring	1	38	C585-38	Sprężyna	1
13	C585-13	Łożysko kulkowe	1	39	C585-39	Deflektor wydmuchy	1
14	C585-14	Uszczelka olejowa	1	40	C585-40A	Przyłącze powietrza (1/2" PF)	1
15	C585-15	Przednia płyta	1		C585-40B	Przyłącze powietrza (1/2" PT)	1
16	C585-16	Wirnik	1		C585-40C	Przyłącze powietrza (1/2" NPT)	1
17	C585-17	Łopatki wirnika	6	41	C585-41	Śruba	1
18	C585-18	Bęben	1	42	C585-42	Mocowanie uchwytu	1
19	C585-19	Zespół zaworowy	1	43	C585-43	Uchwyt boczny	1
20	C585-20	Uszczelka prostokątna	1	44	C585-44	Klucz imbusowy 6mm	1
21	C585-21	Łożysko kulkowe	1	45	C585-45	Trzpień	2
22	C585-22	Pierścień ustalający	1	46	C585-46	Uszczelka	1
23	C585-23	Oring	1	47	C585-47	Podkładka	1
24	C585-24	Zawór zwrotny	1	48	C585-48	Kolek amortyzujący	4
25	C585-25	Sprężyna	1				